

Système L-Acoustics

2 x Arcs Focus + 2 x SB 18M

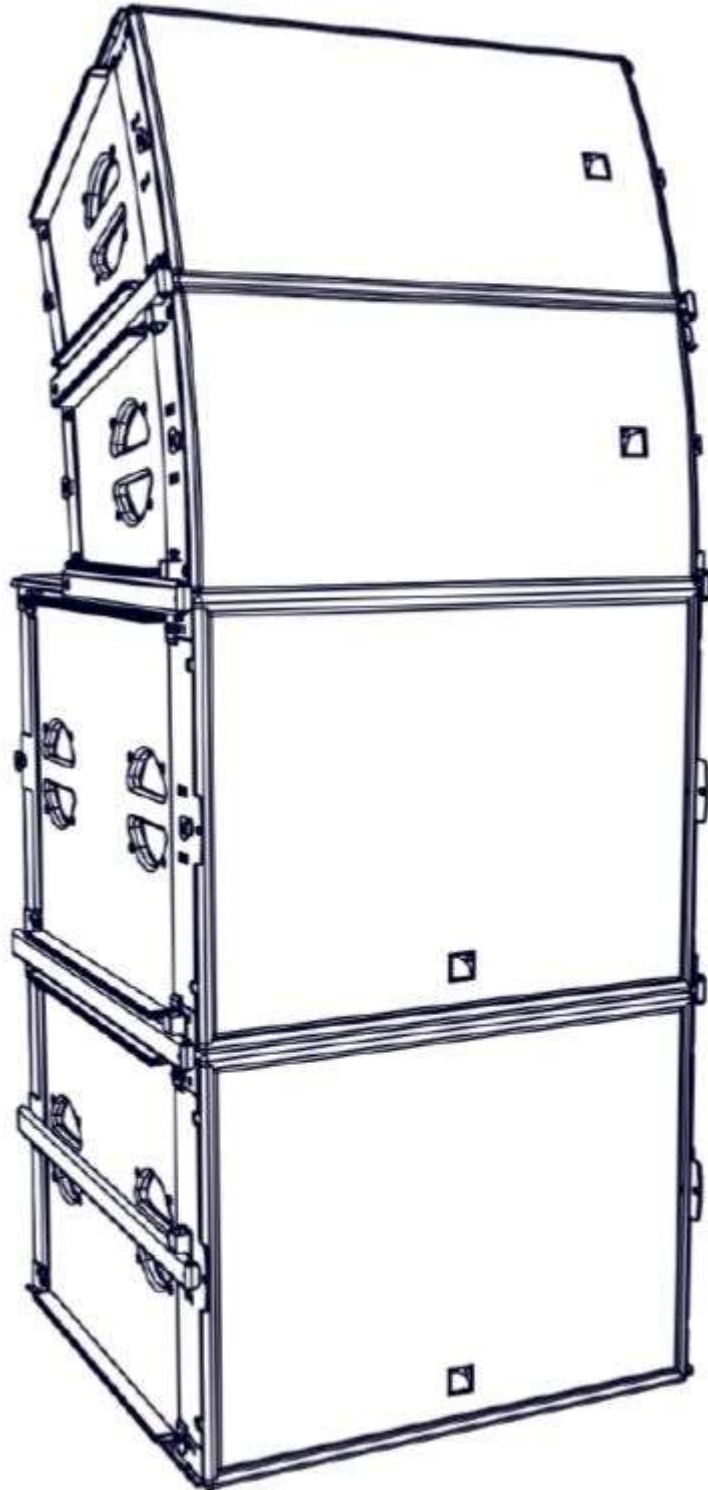

Montage

L'ensemble devra être posé sur un plateau à une hauteur suffisante (un caisson mesurant 55cm de haut, la première enceinte Arcs se trouvera à 1 mètre 10 au-dessus du plateau...). Le plateau devra être stable et pouvoir supporter la charge de 180 kg par côté.

1° Empiler et fixer les deux caissons SB18 en glissant deux rails pour SB18M (longueur 69cm) d'avant en arrière.

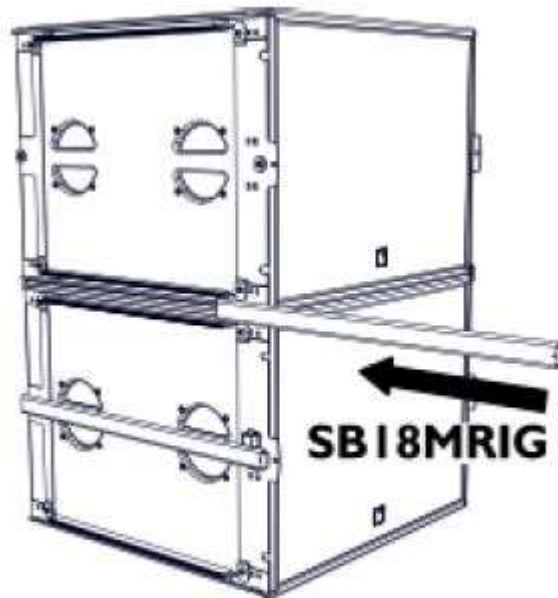

2° Verrouiller les rails en y insérant les loquets. Pour se faire, presser le ressort du loquet et le faire glisser de haut en bas jusqu'à ce qu'il s'enclenche.

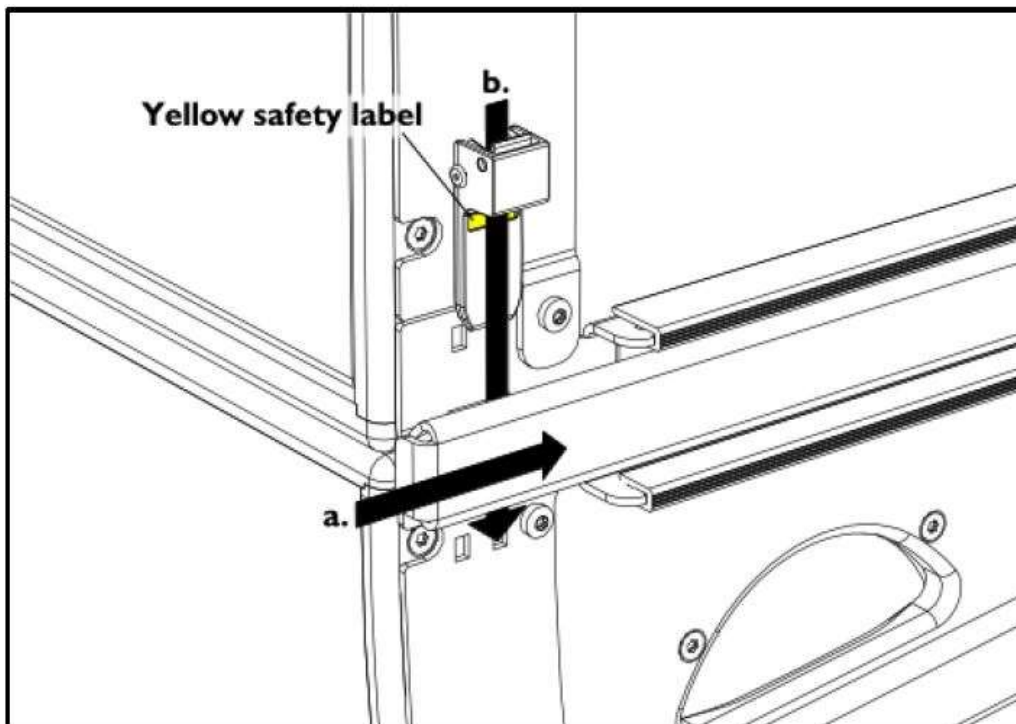

Attention :

Afin de vérifier que le loquet est correctement enclenché, veuillez à ce que **l'étiquette jaune ne soit plus visible** :

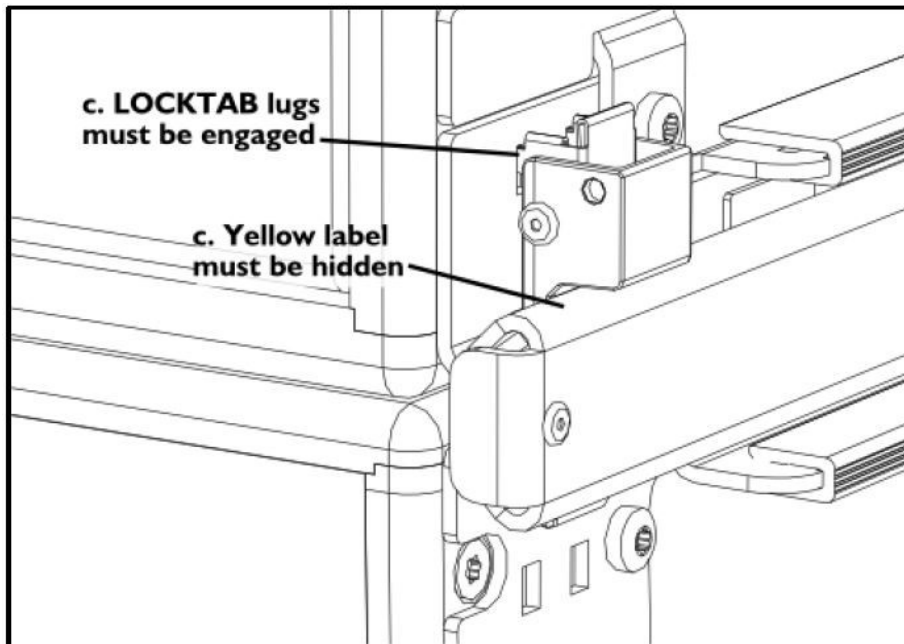

3° Positionnement des Arcs Focus à l'aide du système WIFOTILT

Détacher l'élingue et les deux verrous pivotants du Wifotilt

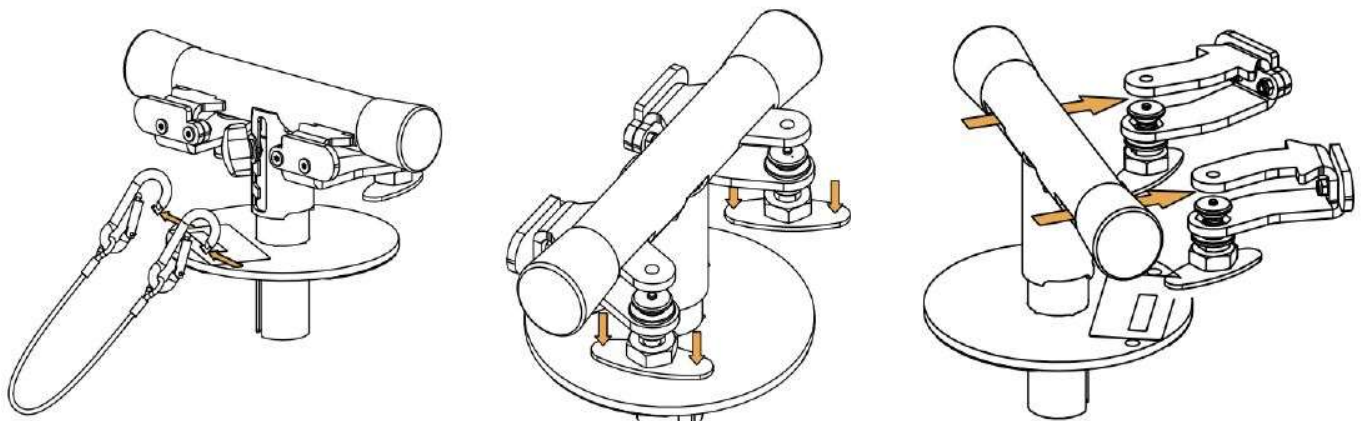

Ajuster l'angle en réglant la hauteur de Wifotilt

WIDE	FOCUS	WIDE	FOCUS	WIDE	FOCUS	WIDE	FOCUS
0°	-7.5°	-2.5°	-10°	-5°	-12.5°	-7.5°	-15°

Positionner la première enceinte Arcs Focus sur les caissons en alignant les côtés :

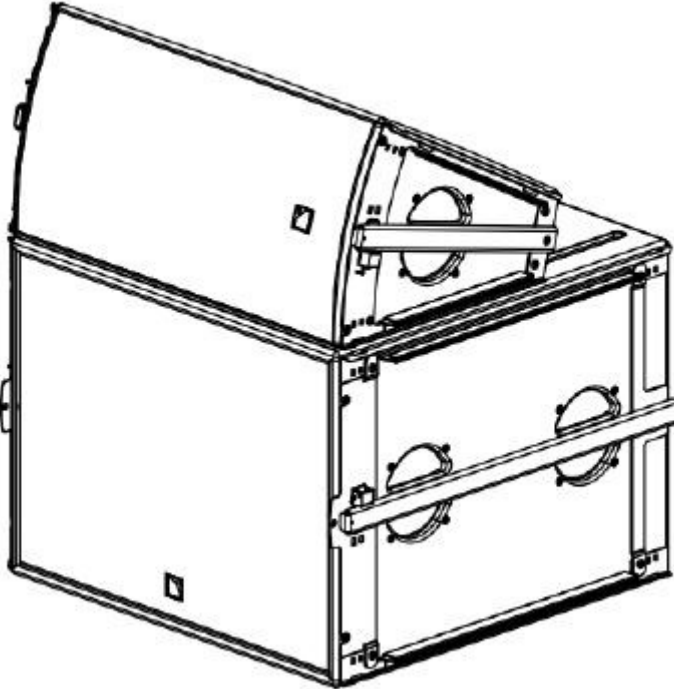

Insérer les verrous pivotants au travers des trous situés à l'avant des rails :

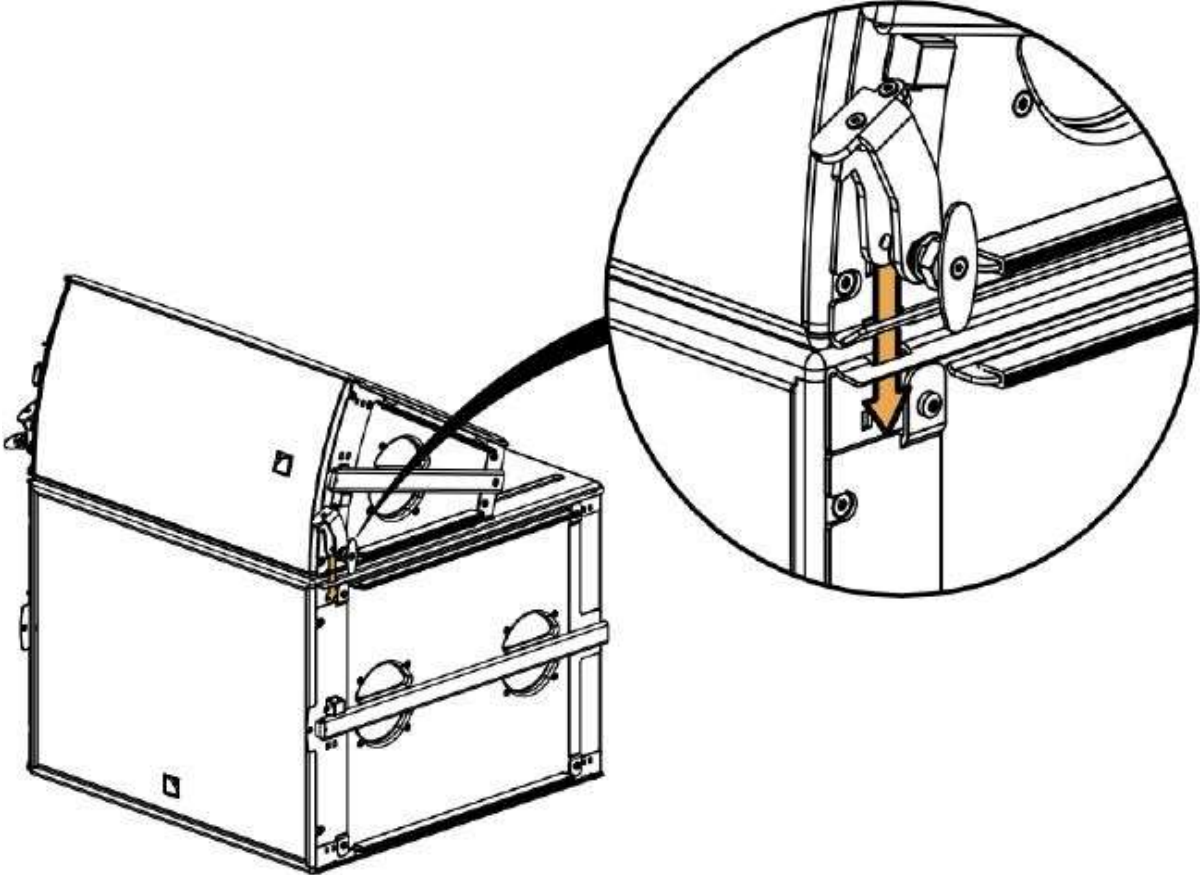

Une fois les verrous correctement installés, soulever l'arrière de l'enceinte Arcs focus et insérer le Wifotilt dans la platine du caisson SB18 :

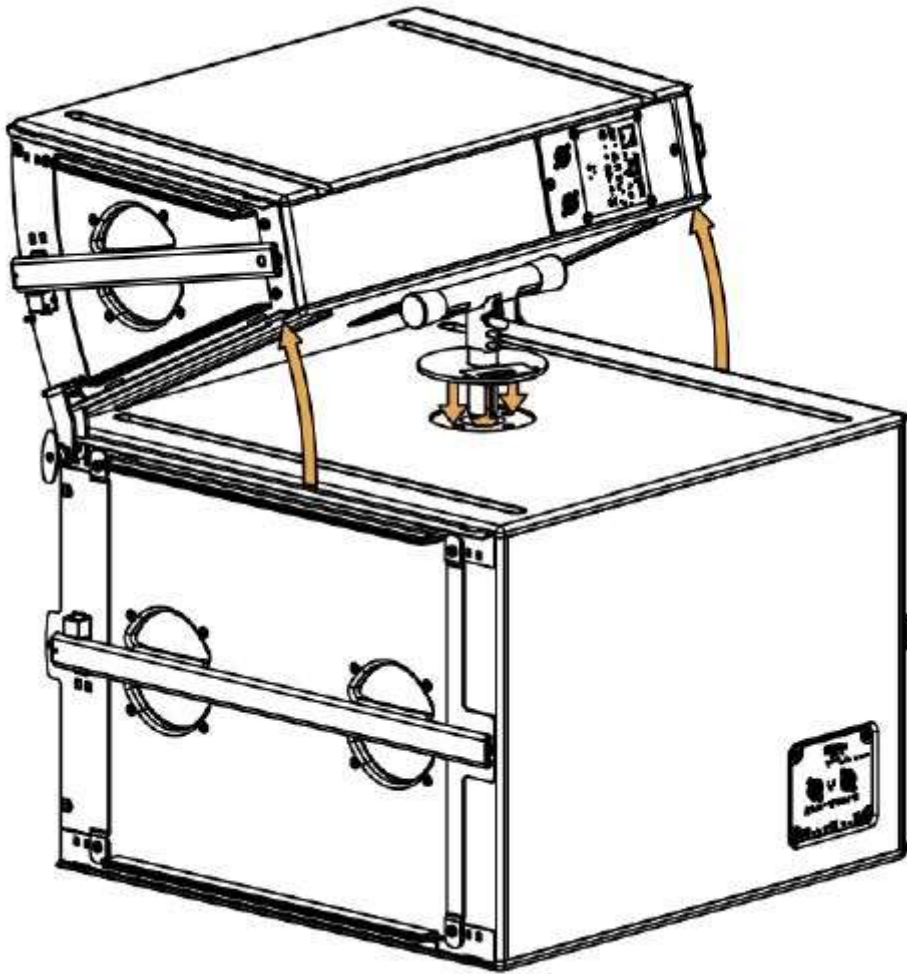

Attacher l'élingue dans les trous situés à l'arrière des rails :

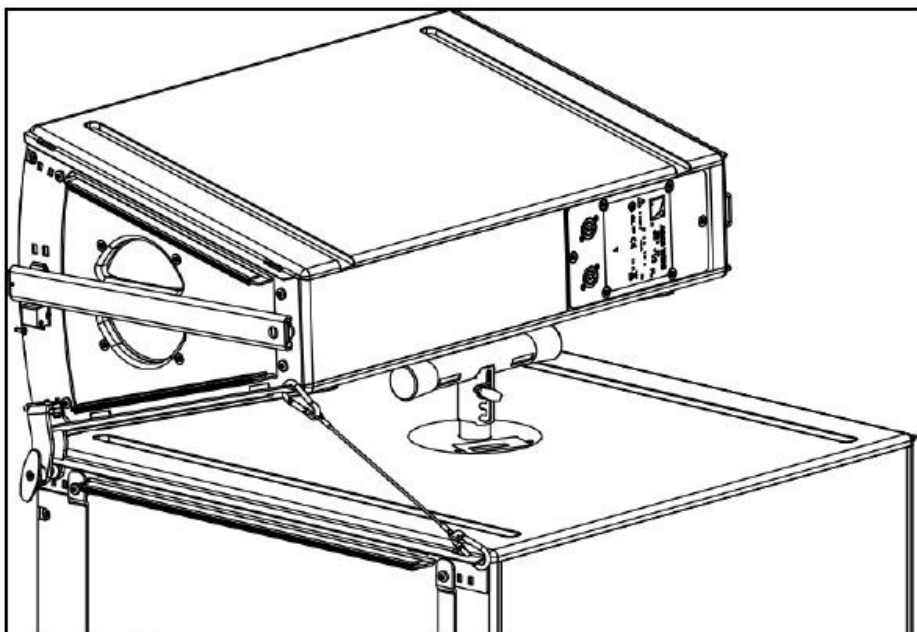

4° Positionner la deuxième enceinte Arcs Focus sur la première en alignant les côtés.

Solidariser les deux enceintes en glissant deux rails pour Arcs Wifo (longueur 43cm) de l'avant vers l'arrière.

Verrouiller les rails comme indiqué dans le paragraphe 2 de la page 2.